

B40E Tombereaux Articulés

MOTEUR

Fabricant
Mercedes Benz (MTU)

Modèle
OM471LA (MTU 6R 1300)

Configuration
6 cylindres en ligne, suralimenté avec intercooler

Puissance brute
380 kW (510 ch) @ 1 700 tr/min

Puissance nette
359 kW (481 ch) @ 1 700 tr/min

Couple brut
2 380 Nm (1 755 lbft) @ 1 300 tr/min

Cylindrée
12,8 litres (781 cu.in)

Frein auxiliaire
Frein de type (JACOBS™)

Contenance du réservoir de carburant
352 litres (93 US gal)

Contenance du réservoir d'AdBlue®
40 litres (11 US gal)

Certification
OM471LA (MTU 6R 1300) conforme à la norme antipollution EU Phase V.

TRANSMISSION

Fabricant
Allison

Modèle
4700 ORS

Configuration
Boîte de vitesses automatique à trains planétaires

Configuration
Accouplée au moteur

Configuration des pignons
Trains planétaires à prise constante, commande par embrayage

Rapports
7 marche avant, 1 marche arrière

Type d'embrayage
Multidisques à commande hydraulique

Type de commande
Électronique

Convertisseur de couple
Hydrodynamique avec lock-up sur tous les rapports

BOÎTE DE TRANSFERT

Fabricant
Kessler

Serie
W2400

Configuration
Montée à distance

Configuration des pignons
Trois pignons hélicoïdaux en ligne

Différentiel de sortie
Différentiel proportionnel interpont à répartition 29/71, Blocage de différentiel interpont automatique.

PONTS

Fabricant
Bell

Modèle
30T

Différentiel
À contrôle de traction, forte capacité d'entrée et couple spiro-conique.

Réduction finale
À planétaires renforcés sur tous les ponts

SYSTÈME DE FREINAGE

Frein de service
Circuit double, commande hydraulique, freins à disques à bain d'huile sur ponts avant et milieu. L'huile circule dans un système de filtration et de refroidissement.

Force de freinage maximum:
327 kN (73 513 lbf)

Frein de stationnement/secours
Disque monté sur la ligne de transmission à serrage par ressort, desserrage pneumatique.

Force de freinage maximum:
218 kN (49 008 lbf)

Frein auxiliaire
Frein d'échappement automatique. Ralentissement automatique via l'activation électronique du système de freinage à bain d'huile.

Puissance de ralentissement totale
En continu: 442 kW (593 hp)
Maximum: 854 kW (1 145 hp)

ROUES

Type
Radial Earthmover

Pneus
29.5 R 25 (875/65 R 29 en option)

SUSPENSION AVANT

Semi-indépendante, avec bâti en A tiré, maintenu par des amortisseurs hydropneumatiques. Option: Suspension adaptative à gestion électronique avec réglage de la hauteur de suspension.

SUSPENSION ARRIÈRE

Balanciers oscillants avec blocs de suspension en caoutchouc laminé.

Option: Balanciers de suspension Comfort Ride, avec bloc sandwich à deux niveaux.

SYSTÈME HYDRAULIQUE

A détection de charge intégrale avec priorité de la direction sur l'utilisation de la benne.

Type de pompe
À cylindrée variable avec détection de charge

Débit
330 l/min (87 gal/min)

Pression
315 bars (4 569 psi)

Filtre
5 microns

DIRECTION

Commande hydrostatique par deux vérins double action, avec pompe d'assistance de direction de secours entraînée par le sol.

Nombre de tours de volant de butée en butée
5

Angle de braquage
42°

BASCULEMENT DE LA BENNE

Deux vérins simple extension à double action

Durée de levage
11 secondes

Durée de descente
6 secondes

Angle de basculement
Standard 70°, ou tout autre angle inférieur programmable

SYSTÈME PNEUMATIQUE

Déshydrateur d'air avec chauffage et valve de décharge intégrés, assure la commande du frein de stationnement et d'autres fonctions auxiliaires.

Pression de fonctionnement
810 kPa (117 psi)

SYSTÈME ELECTRIQUE

Tension
24 V

Type de batterie
Deux, type AGM (Absorption Glass Mat)

Capacité de la batterie
2 X 75 Ah

Capacité nominale de l'alternateur
28 V 80 A

MAX. VITESSE DE DÉPLACEMENT

	km/h	mph
1ère	4	2,5
2ème	9	6
3ème	17	11
4ème	23	14
5ème	33	21
6ème	44	27,3
7ème	51	32
M.AR	7	4

CABINE

Certifié ROPS/FOPS Niveau sonore inférieur 76 dBA mesuré selon ISO 6396.

Capacité de charge et Pression au sol

POIDS OPERATIONNELS		PRESSION AU SOL*		CAPACITE DE CHARGE		POIDS OPTIONS	
À VIDE	kg (lb)	EN CHARGE		BENNE	m³ (yd³)		
Avant	16 972 (37 417)	(Sans pénétration au sol/méthode		Capacité benne rase	19 (25)	Renfort de benne	1 369 (3 018)
Milieu	7 737 (17 057)	basée sur la surface de contact totale)		Capacité SAE 2:1	24 (31)	Porte arrière	984 (2 169)
Arrière	7 524 (16 588)	29.5 R 25	kPa (Psi)	Capacité SAE 1:1	28,5 (37)	875/65 R29	
Total	32 233 (71 062)	Avant	310 (45)	Capacité SAE 2:1		(par véhicule) Add	1 182 (2 606)
EN CHARGE		Milieu & Arrière	341 (50)	avec porte arrière	24,5 (32)		
Avant	21 847 (48 164)					JEU DE ROUES SUPPLÉMENTAIRES	
Milieu	24 800 (54 675)	875/65 R29	kPa (Psi)	Charge utile	39 000 kg	29.5 R 25	800 (1 764)
Arrière	24 586 (54 203)	Avant	293 (43)	nominale	(85 980 lb)	875/65 R29	1 024 (2 258)
Total	71 233 (157 042)	Milieu & Arrière	329 (48)				

* Pneus 29.5R25 - Les pressions au sol sont calculées avec des pneus Michelin XADN+ Pneus 875/65R29 - Les pressions au sol sont calculées avec des pneus Michelin XAD65-1.

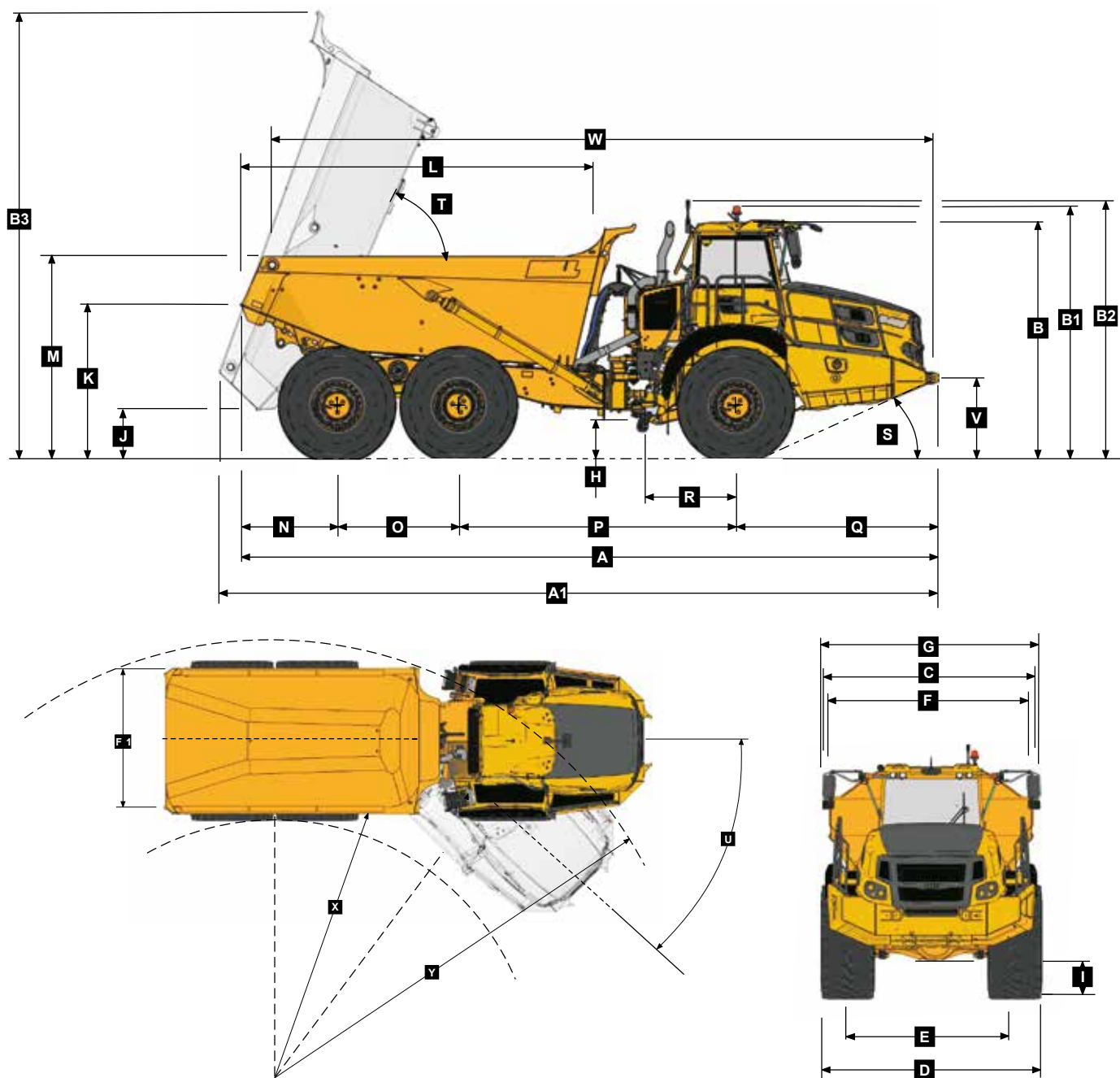

Dimensions de la machine

A	Longueur - position de transport avec Porte arrière	11 197 mm	(36 ft. 9 in.)	K	Hauteur arrière de benne en position transport	2 519 mm	(8 ft. 3 in.)
A	Longueur - position de transport sans Porte arrière	11 186 mm	(36 ft. 8 in.)	L	Longueur de benne	5 742 mm	(18 ft. 10 in.)
A1	Longueur - benne levée	11 742 mm	(38 ft. 6 in.)	M	Hauteur de chargement à la ridelle	3 271 mm	(10 ft. 9 in.)
B	Hauteur - position de transport	3 804 mm	(12 ft. 6 in.)	N	Distance pont AR/AR benne	1 543 mm	(5 ft.)
B1	Hauteur avec gyrophare	4 040 mm	(13 ft. 3 in.)	O	Distance pont Inter/pont AR	1 950 mm	(6 ft. 5 in.)
B2	Hauteur avec feux de chargement	4 129 mm	(13 ft. 7 in.)	P	Distance pont inter/pont AV	4 438 mm	(14 ft. 7 in.)
B3	Hauteur benne levée	7 316 mm	(24 ft.)	Q	Distance pont AV/hors tout AV	3 255 mm	(10 ft. 8 in.)
C	Largeur aux ailes	3 495 mm	(11 ft. 6 in.)	R	Distance pont AV/centre articulation	1 558 mm	(5 ft. 1 in.)
D	Largeur aux pneus - 875/65 R29	3 656 mm	(12 ft.)	S	Angle d'approche	24°	
D	Largeur aux pneus - 29.5R25	3 487 mm	(11 ft. 5 in.)	T	Angle maxi de bennage	70°	
E	Voie avec pneus - 875/65 R29	2 773 mm	(9 ft. 1 in.)	U	Angle maxi d'articulation	42°	
E	Voie avec pneus - 29.5R25	2 725 mm	(8 ft. 11 in.)	V	Hauteur des points de remorquage AV	1 265 mm	(4 ft. 2 in.)
F	Largeur à la benne	3 372 mm	(11 ft.)	W	Distance entre les points de levage	10 594 mm	(34 ft. 9 in.)
F1	Largeur avec porte arrière	3 662 mm	(12 ft.)	X	Rayon de braquage interne - 875/65R29	4 782 mm	(15 ft. 8 in.)
G	Largeur aux rétroviseurs-condition de marche	3 614 mm	(11 ft. 10 in.)	X	Rayon de braquage interne - 29.5R25	4 866 mm	(16 ft.)
H	Garde au sol sous articulation	545 mm	(21.46 in.)	Y	Rayon de braquage externe - 875/65R29	9 320 mm	(30 ft. 7 in.)
I	Garde au sol sous pont avant	545 mm	(21.46 in.)	Y	Rayon de braquage externe - 29.5R25	9 235 mm	(30 ft. 4 in.)
J	Garde au sol benne levée	876 mm	(34.5 in.)				

Aptitude en pente / capacité de traction

- Déterminer la résistance à la traction en recherchant l'intersection entre la ligne du poids du véhicule et la ligne de la pente. **NOTA:** Une résistance au roulement type de 2% est déjà prise en compte dans le tableau et la ligne de pente.
- A partir de cette intersection, se déplacer vers la droite horizontalement jusqu'à la courbe de puissance de démarrage.
- A partir de ce point, lire sur l'axe horizontal la vitesse maxi atteinte pour cette valeur de traction.

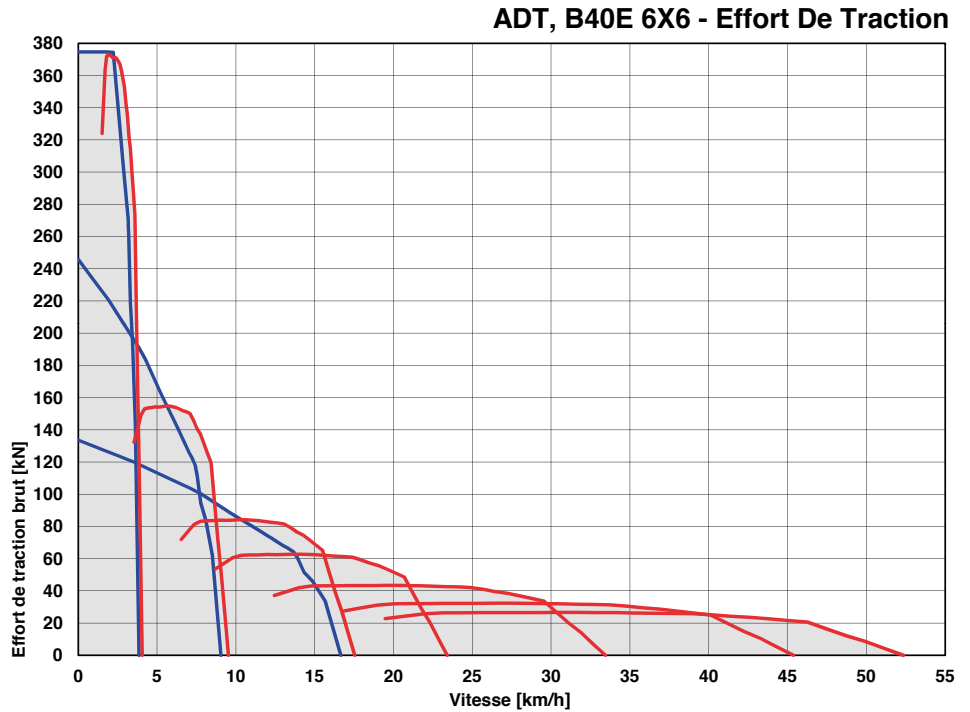
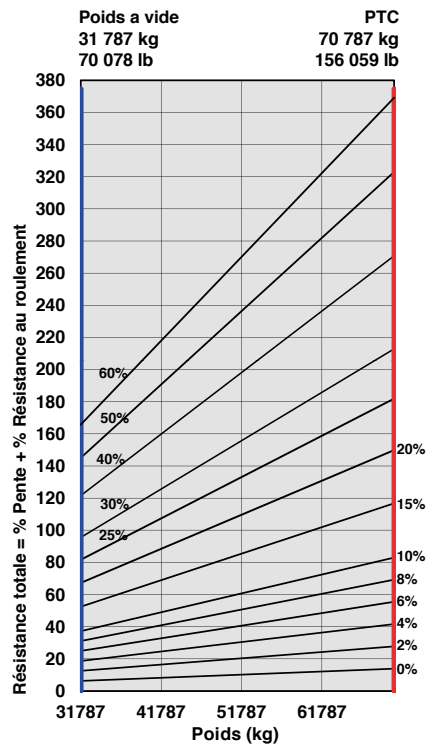

Ralentissement

- Déterminer la force de ralentissement nécessaire en recherchant le point d'intersection entre la ligne de masse du véhicule et la ligne de pente. **NOTA:** Une résistance au roulement type de 2% est déjà prise en compte dans le tableau et la ligne de pente.
- A partir de ce point d'intersection, se déplacer vers la droite horizontalement jusqu'à la ligne de performance du ralentisseur.
- A partir de ce point, lire sur l'axe horizontal la vitesse maxi.

