

SPÉCIFICATIONS  
DU PRODUIT

 **TEREX**®

 **ECOTEC**

# TWH 224

PELLE DE MANUTENTION DES DÉCHETS



115 kW (diesel, UE Phase V / USA EPA Tier 4)  
115 kW (diesel, UE Phase IIIA / USA Tier 3)  
90 kW (électrique)



22,8 - 24,2 t



max. 12,0 m

Poids opérationnel sans accessoires

<b>TWH 224</b>	22,8–24,2 t	
----------------	-------------	--

Moteur

	UE Phase V / USA Tier 4	UE Phase IIIA / USA Tier 3*
Constructeur / modèle	Deutz TCD 4.1 L4	Deutz TCD 4.1 L4
Principe	Moteur 4 cylindres en ligne	Moteur 4 cylindres en ligne
Fonction	Diesel 4 temps, injection directe à rampe commune, turbocompressé avec refroidisseur intermédiaire, recirculation contrôlée des gaz d'échappement, filtre à particules diesel à régénération continue et convertisseur catalytique RCS	Diesel 4 temps, injection directe à rampe commune, turbocompressé avec refroidisseur intermédiaire

Puissance moteur	115 kW	115 kW
Vitesse nominale	2000 tr/min	2000 tr/min
Cylindrée	4,1 l	4,1 l
Système de refroidissement	Refroidissement par eau et air de suralimentation avec vitesse de ventilation thermorégulée	Refroidissement par eau et air de suralimentation avec vitesse de ventilation thermorégulée
Norme d'émission d'échappement	UE Phase V / USA Tier 4	UE Phase IIIA / USA Tier 3*
Réservoir à carburant	260 l diesel	260 l diesel
Réservoir de FED / d'urée	32 l AdBlue	-

Moteur électrique

Puissance	90 kW
Charge connectée totale	max. 118 kW
Démarrage du moteur	Par démarrage progressif
Enrouleur de câble en option	Jusqu'à 50 mètres (autres longueurs sur demande)

Circuit électrique

Alternateur	28 V / 100 A
Tension de service	24 V
Batteries	2 x 12 V / 110 Ah / 750 A (selon EN)
Système d'éclairage	2 phares, clignotants et feux arrière à LED

Système d'entraînement

Système d'entraînement hydrostatique par moteur à pistons axiaux à variation continue avec valve de freinage de translation à montage direct, changement de vitesse manuel à deux vitesses, 4 roues motrices

1 <sup>re</sup> vitesse de translation	max. 5 km/h
2 <sup>e</sup> vitesse de translation	max. 18 km/h
Aptitude en côte	max. 40 %
Rayon de braquage	7,9 m

Entraînement de rotation

Couronne de rotation	Vireur à double rangée de billes à transmission interne
Entraînement	Train planétaire à 2 étages avec frein à disques intégré
Vitesse de rotation de la tourelle	0–7,5 tr/min variable
Verrouillage de rotation	Actionnement électrique

Châssis porteur

Essieu avant	Essieu à engrenage planétaire avec frein à disques intégré, montage rigide
Essieu arrière	Essieu arrière à engrenage planétaire oscillant avec frein à disques intégré et verrouillage oscillant sélectionnable
Stabilisateurs	Stabilisateurs 4 points Stabilisateurs 2 points et lame de support
Pneus	10.00-20 en caoutchouc plein avec voies de roulement intermédiaires

Freins

Frein de service	Système de freinage hydraulique à circuit unique avec action sur les quatre paires de roues (freins à disques)
Frein de stationnement	Frein à disque à ressort à actionnement électrique sur la transmission, avec action sur les essieux avant et arrière

Circuit hydraulique

Débit de la pompe	max. 380 l/min
Pression de service	max. 320 / 360 bar
Réservoir d'huile hydraulique	325 l

Cabine de l'opérateur

Cabine à réglage hydraulique continu en hauteur avec porte coulissante. Structure en acier renforcé, fenêtres panoramiques insonorisées et calorifugées pour une meilleure visibilité, fenêtre avant avec store enrouleur, panneau de verre dans le toit de la cabine avec store coulissant. Chauffage et climatisation, échangeurs de chaleur séparés, filtres à air frais et recyclé. Écran tactile multifonction, porte-bouteille, pince à documents et multiples options de stockage et de montage. Radio numérique (DAB+, USB, Bluetooth et mains libres), station de charge USB 5 V. Cabine réglable verticalement : hauteur de vision de 5,3 m

Climatisation automatique. Chauffage réglable en continu avec ventilateur à 8 vitesses, 10 buses d'air réglables, 3 buses de dégivrage.

Siège de l'opérateur : Siège confort à coussin d'air avec accoudoirs / joysticks pivotants, ceinture de sécurité, support lombaire et appui-tête. Permet de travailler sans fatigue grâce aux options de réglage universelles de la position du siège, de l'inclinaison du siège et de la disposition du coussin du siège par rapport aux accoudoirs et aux joysticks.

Surveillance : Écran multifonction ergonomique et anti-éblouissement. Surveillance et mémorisation automatiques des états de fonctionnement divergents (par ex. tous les filtres à huile hydraulique, la température de l'huile hydraulique, la température du liquide de refroidissement et de l'air de suralimentation, la charge du filtre à particules diesel, la direction), avertissement visuel et sonore. Option de diagnostic pour les capteurs individuels via l'écran multifonction. Caméra de recul et latérale sur le côté droit avec moniteur séparé.

Niveau sonore	UE Phase V / USA Tier 4	UE Phase IIIA / USA Tier 3*
	Niveau de puissance acoustique (ambiance) L <sub>wa</sub> 99 dB(A) (mesuré) selon la directive 2000/14/CE L <sub>wa</sub> 100 dB(A) (garanti) selon la directive 2000/14/CE	Niveau de puissance acoustique (ambiance) L <sub>wa</sub> 99,1 dB(A) (mesuré) selon la directive 2000/14/CE L <sub>wa</sub> 102 dB(A) (garanti) selon la directive 2000/14/CE
	Niveau de pression acoustique (à l'intérieur de la cabine) selon la norme ISO 6396 L <sub>pa</sub> 72 dB(A)	Niveau de pression acoustique (à l'intérieur de la cabine) selon la norme ISO 6396 L <sub>pa</sub> 74 dB(A)

Vibrations : Valeur efficace pondérée de l'accélération des membres supérieurs en deçà de 2,5 m/s<sup>2</sup> (98 in/s<sup>2</sup>)  
Valeur efficace pondérée de l'accélération pour le siège et les pieds en deçà de 0,5 m/s<sup>2</sup> (20 in/s<sup>2</sup>)

Certification selon la réglementation CE

Moteur

	Standard	Option
Refroidisseur intermédiaire et radiateur de liquide de refroidissement	●	
Injection électronique directe de carburant / rampe commune	●	
Ralenti automatique avancé avec fonction d'arrêt du moteur	●	
Interface de diagnostic moteur	●	
Entraînement de ventilateur dépendant de la température	●	

Châssis porteur

Traction intégrale	●	
Frein à disques	●	
Verrouillage oscillant de l'essieu arrière	●	
Stabilisateurs 4 points	●	
Stabilisateurs 2 points et lame de support		●
Lame de dozer en plus des stabilisateurs 4 points		●
Vérins stabilisateurs avec clapets anti-retour intégrés	●	
Protection de tige de piston sur les vérins stabilisateurs	●	
Caisse à outils	●	
Pneus en caoutchouc plein avec voies de roulement intermédiaires	●	

Tourelle

Système de refroidissement séparé pour moteur et refroidisseur d'huile hydraulique	●	
Système de refroidissement avec entraînement de ventilateur dépendant de la température	●	
Fonction d'inversion de l'entraînement du ventilateur	●	
Système de graissage centralisé automatique	●	
Caméra de recul	●	
Caméra latérale	●	

Cabine

	Standard	Option
Cabine réglable verticalement (hauteur de vision max. de 5,3 m)	●	
Verre de sécurité simple vitrage (ESG)	●	
Fenêtre coulissante dans la porte de la cabine	●	
Cabine avec avant et dessus en verre anti-intrusion (classification P5A)		●
Système lave-glace du pare-brise	●	
Système de lavage de toit		●
Siège de l'opérateur à coussin d'air avec appui-tête, ceinture de sécurité et support lombaire	●	
Direction par joystick	●	
Climatisation automatique	●	
Écran multifonction	●	
Clip pour documents	●	
Grille de protection de toit (FOPS)		●
Protection avant et haut de la cabine		●
Radio numérique (DAB+, USB, Bluetooth et système mains libres)	●	
Extincteur à poudre sèche		●
Alarme de translation avec gyrophare		●

Autres équipements

Limiteur de plage de proximité pour bras de godet	●	
Système de surveillance du niveau de liquide de refroidissement et d'huile hydraulique	●	
Soupapes de rupture pour vérins de levage		●
Soupapes de rupture de flexible pour vérins d'articulation		●
Contrôle de la surcharge et de la zone de travail		●
Avertisseur de surcharge		●
Couplage rapide sur bras de godet	●	
Préfiltre cyclone actif (TOP AIR)		●
Graissage de la suspension du grappin via le système de graissage centralisé	●	
Kits d'éclairage à LED		●
Phares avant à LED	●	
Phares de travail à LED à l'avant du toit de la cabine	●	
Système d'amortissement du vérin de flèche (accumulateur à piston)		●
Système télématique Fuchs Connect, avec contrat de 5 ans	●	

Autres équipements en option disponibles sur demande !  
Les caractéristiques techniques peuvent faire l'objet de modifications sans préavis.

Les caractéristiques techniques peuvent faire l'objet de modifications sans préavis.

\* pour les marchés faiblement réglementés

## Dimensions

(toutes les dimensions sont en mm)

Châssis porteur équipé de stabilisateurs 4 points

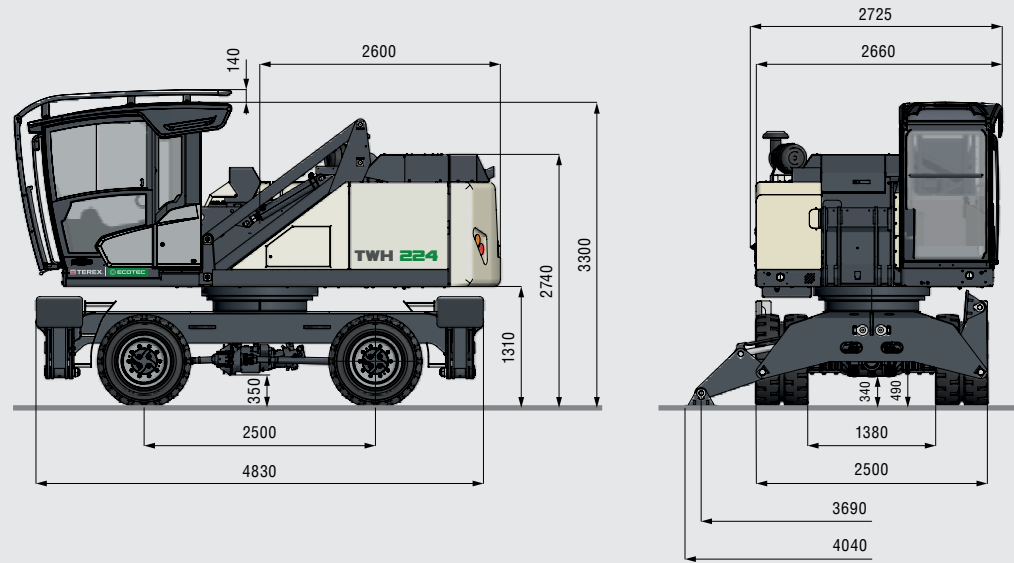

Châssis porteur équipé de stabilisateurs 2 points et d'une lame d'appui

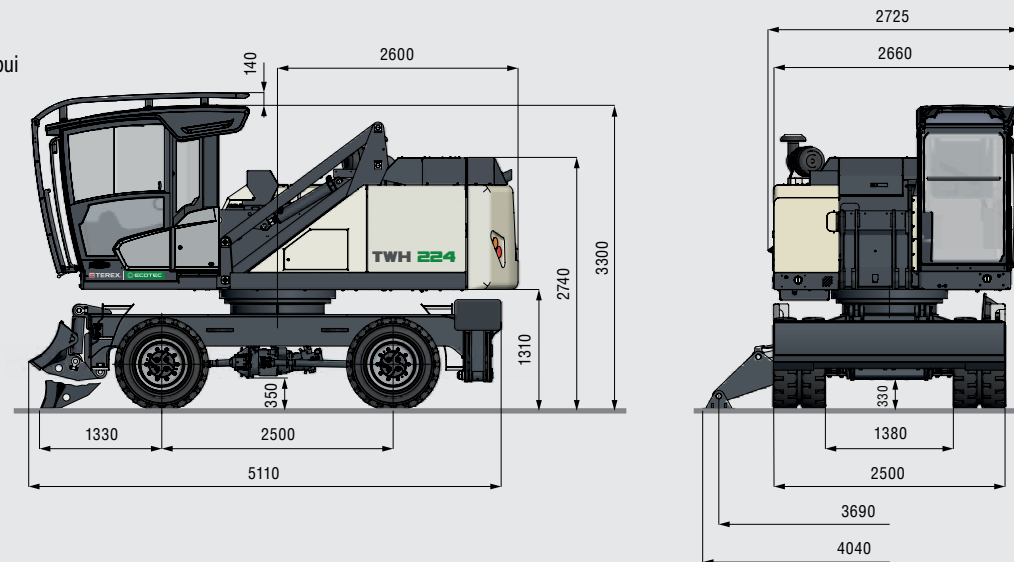

Lame de dozer en plus des stabilisateurs 4 points

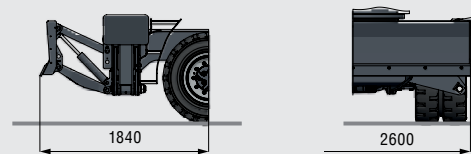

## Dimensions de transport

(toutes les dimensions sont en mm)

10,7 m de portée avec bras multifonction

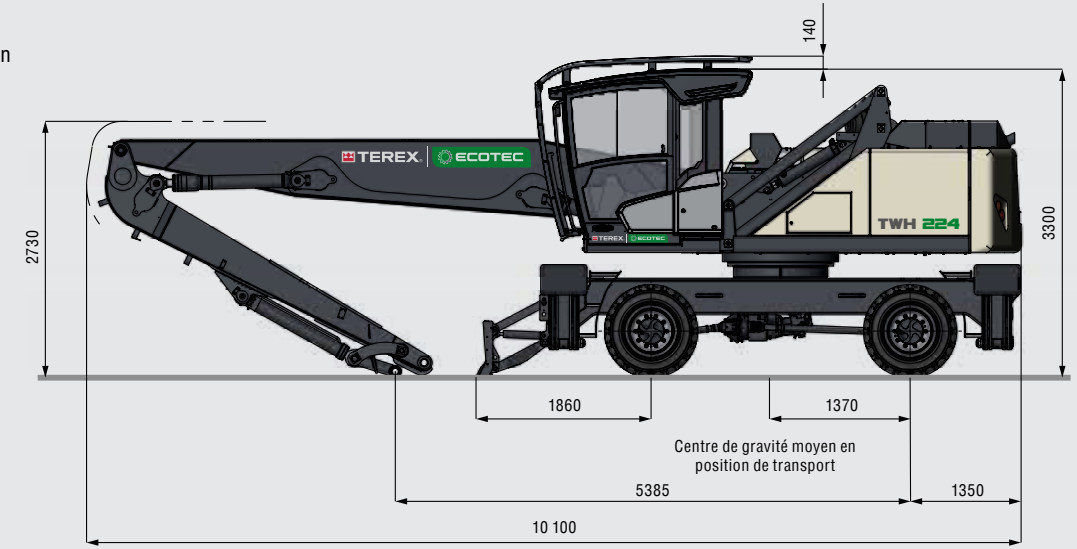

11,0 m et 12,0 m de portée avec bras de godet

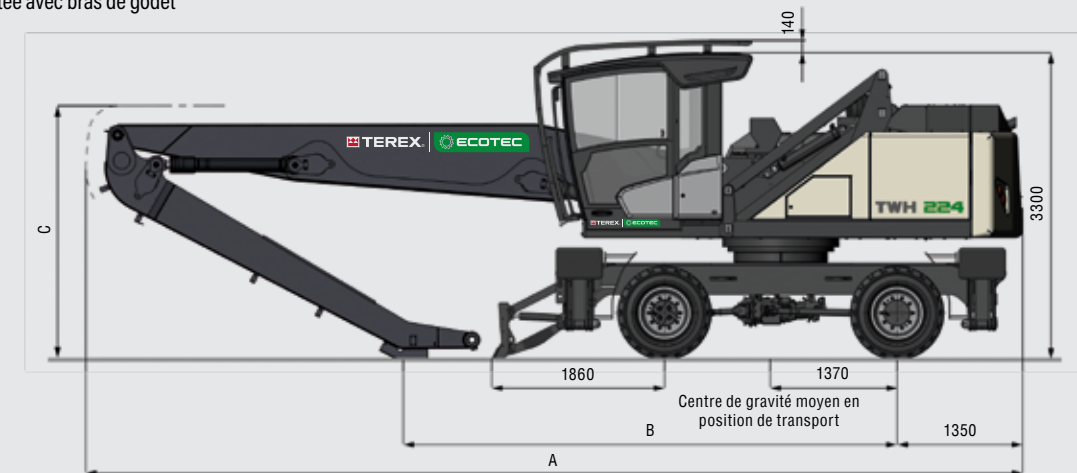

	11,0 m	12,0 m
A	10 075 mm	10 030 mm
B	5310 mm	4240 mm
C	2730 mm	3030 mm

**10,7 m de portée avec bras multifonction**

**Équipement de charge**

- Flèche : 6,5 m
- Bras multifonction : 4,0 m
- Grappin de tri : 0,45 m<sup>3</sup>

Les valeurs de la capacité de levage sont exprimées en tonnes métriques (t). La pression de la pompe est de 360 bar. Conformément à la norme ISO 10567, les valeurs de la capacité de levage représentent 75 % des charges de basculement statiques ou 87 % de la force de levage hydraulique (valeurs identifiées par °). Sur un sol ferme et de niveau, les valeurs s'appliquent à une plage de rotation de 360°. Les valeurs (...) s'appliquent à la direction longitudinale du châssis. Les valeurs « sans support » s'appliquent uniquement via l'essieu directeur ou l'essieu oscillant verrouillé. Le poids des équipements de levage fixés (grappin, crochet, etc.) doit être déduit des valeurs de la capacité de levage. La charge de service du dispositif de levage doit être observée. Conformément à la norme EN 474-5 relative aux applications de manutention, des soupapes de rupture de flexible sur les vérins de flèche et d'articulation, un avertisseur de surcharge et la table de capacité de levage dans la cabine sont requis. Pour les applications de manutention, la machine doit se trouver sur un sol de niveau.

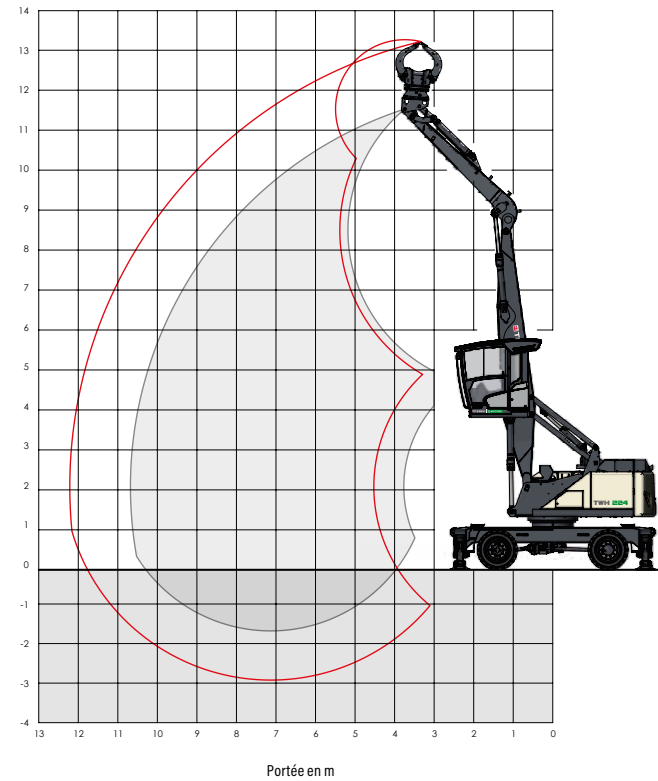

**11,0 m de portée avec bras de godet**

**Équipement de charge**

- Flèche : 6,5 m
- Bras de godet : 4,4 m
- Grappin cactus : 0,6 m<sup>3</sup>

Les valeurs de la capacité de levage sont exprimées en tonnes métriques (t). La pression de la pompe est de 360 bar. Conformément à la norme ISO 10567, les valeurs de la capacité de levage représentent 75 % des charges de basculement statiques ou 87 % de la force de levage hydraulique (valeurs identifiées par °). Sur un sol ferme et de niveau, les valeurs s'appliquent à une plage de rotation de 360°. Les valeurs (...) s'appliquent à la direction longitudinale du châssis. Les valeurs « sans support » s'appliquent uniquement via l'essieu directeur ou l'essieu oscillant verrouillé. Le poids des équipements de levage fixés (grappin, crochet, etc.) doit être déduit des valeurs de la capacité de levage. La charge de service du dispositif de levage doit être observée. Conformément à la norme EN 474-5 relative aux applications de manutention, des soupapes de rupture de flexible sur les vérins de flèche et d'articulation, un avertisseur de surcharge et la table de capacité de levage dans la cabine sont requis. Pour les applications de manutention, la machine doit se trouver sur un sol de niveau.

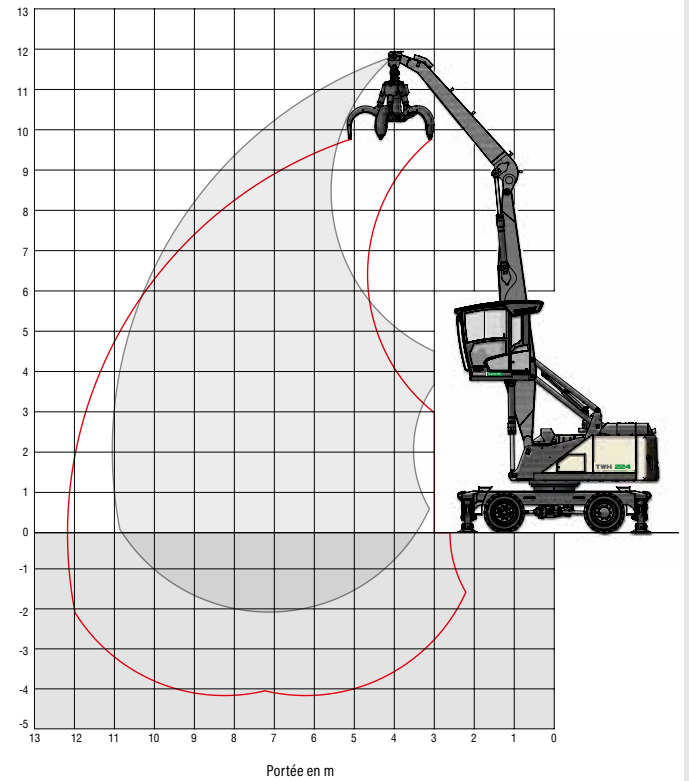

Hauteur [m]	Stabilisation du châssis porteur	Portée [m]				
		4,5	6	7,5	9	10,5
9	sans support		(5,0°)	(3,4°)		
	support 4 points		6,3° (6,3°)	5,0° (5,0°)		
	support 2 points avec lame d'appui		6,3° (6,3°)	4,4° (5,0°)		
7,5	sans support		(4,9°)	(3,4°)	(2,4°)	
	support 4 points		6,3° (6,3°)	5,4° (5,6°)	4,0° (4,0°)	
	support 2 points avec lame d'appui		6,3° (6,3°)	4,4° (5,6°)	3,2° (4,0°)	
6	sans support	(7,7°)	(4,8°)	(3,3°)	(2,4°)	
	support 4 points	8,3° (8,3°)	6,7° (6,7°)	5,4° (5,8°)	3,9° (4,9°)	
	support 2 points avec lame d'appui	8,3° (8,3°)	6,3° (6,7°)	4,3° (5,8°)	3,1° (5,1°)	
4,5	sans support	(7,1°)	(4,5°)	(3,2°)	(2,3°)	
	support 4 points	9,8° (9,8°)	7,5° (7,6°)	5,2° (6,3°)	3,9° (4,8°)	
	support 2 points avec lame d'appui	9,6° (9,8°)	6,0° (7,4°)	4,2° (6,1°)	3,1° (5,0°)	
3	sans support	(6,4°)	(4,2°)	(3,0°)	(2,2°)	(1,7°)
	support 4 points	11,4° (11,8°)	7,1° (8,3°)	5,0° (6,3°)	3,8° (4,7°)	2,9° (3,7°)
	support 2 points avec lame d'appui	8,6° (11,6°)	5,6° (8,3°)	3,9° (6,5°)	3,0° (4,9°)	2,3° (3,8°)
1,5	sans support	(5,8°)	(3,9°)	(2,8°)	(2,1°)	(1,7°)
	support 4 points	7,6° (7,6°)	6,8° (8,7°)	4,8° (6,1°)	3,7° (4,6°)	2,9° (3,6°)
	support 2 points avec lame d'appui	7,3° (7,3°)	5,2° (8,9°)	3,7° (6,3°)	2,8° (4,8°)	2,2° (3,8°)
0	sans support	(5,6°)	(3,7°)	(2,7°)	(2,1°)	
	support 4 points	6,2° (6,2°)	6,6° (8,5°)	4,7° (6,0°)	3,6° (4,5°)	
	support 2 points avec lame d'appui	6,2° (6,2°)	5,0° (8,8°)	3,6° (6,2°)	2,8° (4,7°)	
-1,5	sans support			(2,7°)		
	support 4 points			4,6° (5,9°)		
	support 2 points avec lame d'appui			3,6° (6,1°)		
<b>Portée max. 10,7 m</b>						
2,0	sans support					(1,6°)
	support 4 points					2,8° (3,6°)
	support 2 points avec lame d'appui					2,2° (3,7°)

Hauteur [m]	Châssis porteur stabilisation	Portée [m]				
		4,5	6	7,5	9	10,5
10,5	sans support			(5,2°)		
	support 4 points			5,6° (5,6°)		
	support 2 points avec lame d'appui			5,6° (5,6°)		
9	sans support			(5,3°)	(3,6°)	
	support 4 points			6,3° (6,3°)	5,6° (5,6°)	
	support 2 points avec lame d'appui			6,3° (6,3°)	4,7° (5,6°)	
7,5	sans support			(5,2°)	(3,7°)	(2,7°)
	support 4 points			6,3° (6,3°)	5,7° (5,7°)	4,2° (4,9°)
	support 2 points avec lame d'appui			6,3° (6,3°)	4,7° (5,7°)	3,5° (4,9°)
6	sans support			(5,1°)	(3,6°)	(2,6°)
	support 4 points			6,7° (6,7°)	5,6° (5,9°)	4,2° (5,2°)
	support 2 points avec lame d'appui			6,7° (6,7°)	4,6° (5,9°)	3,5° (5,3°)
4,5	sans support			(7,5°)	(4,8°)	(3,4°)
	support 4 points			9,6° (9,6°)	7,5° (7,5°)	5,5° (6,3°)
	support 2 points avec lame d'appui			9,6° (9,6°)	6,3° (7,5°)	4,5° (6,3°)
3	sans support			(6,8°)	(4,5°)	(3,3°)
	support 4 points			11,6° (11,6°)	7,4° (8,4°)	5,3° (6,6°)
	support 2 points avec lame d'appui			9,2° (11,6°)	6,0° (8,4°)	4,3° (6,8°)
1,5	sans support			(6,2°)	(4,2°)	(3,1°)
	support 4 points			10,1° (10,1°)	7,1° (9,0°)	5,1° (6,4°)
	support 2 points avec lame d'appui			8,5° (9,6°)	5,6° (9,2°)	4,1° (6,7°)
0	sans support			(5,9°)	(4,0°)	(3,0°)
	support 4 points			6,9° (6,9°)	6,8° (8,8°)	5,0° (6,2°)
	support 2 points avec lame d'appui			6,9° (6,9°)	5,4° (9,2°)	3,9° (6,5°)
-1,5	sans support			(3,9°)	(2,9°)	(2,3°)
	support 4 points			6,8° (8,7°)	4,9° (6,2°)	3,8° (4,7°)
	support 2 points avec lame d'appui			5,3° (9,1°)	3,9° (6,4°)	3,0° (5,0°)
<b>Portée max. 11,0 m</b>						
2,0	sans support					(1,8°)
	support 4 points					2,9° (3,7°)
	support 2 points avec lame d'appui					2,4° (3,8°)



**12,0 m de portée avec bras de godet**

**Équipement de charge**

- Flèche : 6,5 m
- Bras de godet : 5,45 m
- Grappin cactus : 0,6 m<sup>3</sup>

Les valeurs de la capacité de levage sont exprimées en tonnes métriques (t). La pression de la pompe est de 360 bar. Conformément à la norme ISO 10567, les valeurs de la capacité de levage représentent 75 % des charges de basculement statiques ou 87 % de la force de levage hydraulique (valeurs identifiées par \*). Sur un sol ferme et de niveau, les valeurs s'appliquent à une plage de rotation de 360°. Les valeurs (...) s'appliquent à la direction longitudinale du châssis. Les valeurs « sans support » s'appliquent uniquement via l'essieu directeur ou l'essieu oscillant verrouillé. Le poids des équipements de levage fixés (grappin, crochet, etc.) doit être déduit des valeurs de la capacité de levage. La charge de service du dispositif de levage doit être observée. Conformément à la norme EN 474-5 relative aux applications de manutention, des soupapes de rupture de flexion sur les vérins de flèche et d'articulation, un avertisseur de surcharge et la table de capacité de levage dans la cabine sont requis. Pour les applications de manutention, la machine doit se trouver sur un sol de niveau.

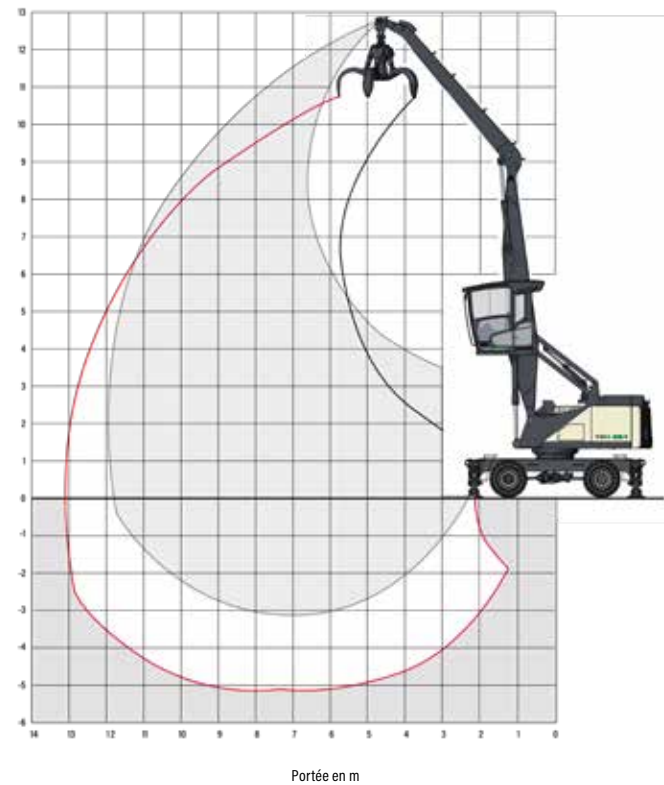

Hauteur [m]	Stabilisation du châssis porteur	Portée [m]					
		4,5	6	7,5	9	10,5	12,0
10,5	sans support			(3,7°)			
	support 4 points			4,3° (4,3°)			
	support 2 points avec lame d'appui			4,3° (4,3°)			
9	sans support			(3,8°)	(2,8°)		
	support 4 points			5,0° (5,0°)	4,0° (4,0°)		
	support 2 points avec lame d'appui			4,9° (5,0°)	3,6° (4,0°)		
7,5	sans support			(3,8°)	(2,8°)	(2,1°)	
	support 4 points			5,0° (5,0°)	4,3° (4,7°)	3,1° (3,1°)	
	support 2 points avec lame d'appui			4,9° (5,0°)	3,6° (4,7°)	2,7° (3,1°)	
6	sans support		(5,6°)	(3,7°)	(2,7°)	(2,1°)	
	support 4 points		5,8° (5,8°)	5,3° (5,3°)	4,3° (4,8°)	3,3° (4,1°)	
	support 2 points avec lame d'appui		5,8° (5,8°)	4,8° (5,3°)	3,6° (4,8°)	2,7° (4,3°)	
4,5	sans support		(5,1°)	(3,6°)	(2,6°)	(2,0°)	
	support 4 points		6,6° (6,6°)	5,6° (5,7°)	4,2° (5,1°)	3,3° (4,0°)	
	support 2 points avec lame d'appui		6,6° (6,6°)	4,6° (5,7°)	3,5° (5,1°)	2,7° (4,2°)	
3	sans support	(7,3°)	(4,7°)	(3,4°)	(2,5°)	(2,0°)	(1,5°)
	support 4 points	10,0° (10,0°)	7,6° (7,6°)	5,4° (6,2°)	4,1° (5,0°)	3,2° (4,0°)	2,6° (3,1°)
	support 2 points avec lame d'appui	9,8° (10,0°)	6,2° (7,6°)	4,4° (6,2°)	3,3° (5,3°)	2,6° (4,1°)	2,1° (2,8°)
1,5	sans support	(6,5°)	(4,3°)	(3,1°)	(2,4°)	(1,9°)	(1,5°)
	support 4 points	11,5° (12,0°)	7,2° (8,7°)	5,2° (6,5°)	3,9° (4,9°)	3,1° (3,9°)	2,6° (3,1°)
	support 2 points avec lame d'appui	8,9° (12,0°)	5,8° (8,5°)	4,2° (6,7°)	3,2° (5,1°)	2,5° (4,1°)	2,0° (3,1°)
0	sans support	(6,1°)	(4,1°)	(3,0°)	(2,3°)	(1,9°)	
	support 4 points	9,2° (9,2°)	6,9° (8,8°)	5,0° (6,3°)	3,8° (4,8°)	3,1° (3,8°)	
	support 2 points avec lame d'appui	8,2° (8,9°)	5,4° (9,2°)	4,0° (6,5°)	3,1° (5,0°)	2,5° (4,0°)	
-1,5	sans support	(5,8°)	(3,9°)	(2,9°)	(2,2°)	(1,8°)	
	support 4 points	7,4° (7,4°)	6,7° (8,6°)	4,9° (6,1°)	3,8° (4,7°)	3,0° (3,8°)	
	support 2 points avec lame d'appui	7,4° (7,4°)	5,2° (9,0°)	3,8° (6,4°)	3,0° (4,9°)	2,4° (3,9°)	
							<b>Portée max. 12,0 m</b>
2,0	sans support						(1,5°)
	support 4 points						2,6° (2,9°)
	support 2 points avec lame d'appui						2,0° (2,9°)



Nous travaillons en collaboration avec nos clients afin de comprendre leurs besoins en matière d'équipements et de les aider à choisir le produit le mieux adapté à leurs besoins professionnels. L'assistance client de Terex Ecotec comprend une gamme de services, dont la fourniture de pièces de rechange, une assistance technique, une garantie ainsi que des services financiers.



**La bonne pièce au bon moment**

Terex Ecotec propose un stock complet de pièces d'origine Terex par le biais de différents sites partout dans le monde et d'un réseau mondial de concessionnaires. Nous nous engageons à fournir la bonne pièce au bon moment. L'utilisation de pièces d'origine Terex garantit des performances et une fiabilité optimales.



**Garantie**  
**Nous tenons nos promesses pour que vous puissiez tenir les vôtres**

Terex Ecotec garantit l'absence de tout vice de matériel ou de construction de ses équipements neufs pour une durée déterminée à compter de la date de première utilisation des équipements.



**Assistance technique professionnelle**

Terex Ecotec met à disposition du personnel de service hautement qualifié afin de fournir une assistance technique lorsque ses clients en ont besoin. Cette assistance est fournie par le biais de son réseau de concessionnaires. Nous garantissons à nos clients une assistance tout au long du cycle de vie de leur machine.



**Terex Financial Services**  
**Un financement sur mesure**

Terex Ecotec propose des solutions de financement à ses clients. Notre équipe des professionnels financiers comprend l'importance de travailler en étroite collaboration avec les clients afin de mieux appréhender leurs défis professionnels ainsi que leurs exigences et objectifs en termes de financement. Obtenir un financement étant souvent une tâche fastidieuse, nous nous efforçons de fournir un service fiable, flexible et réactif.



**Tenir nos promesses pour que vous puissiez tenir les vôtres.**

---

---

---

---

---

---

---

---

---

---

---

---

---

---

---

---

---

---

---

---

---

---

---

---

---

---



## CAMPSIE

20 Keans Hill Road  
Campsie Industrial Estate  
BT47 3YT, Irlande du Nord

Tél. : +44 (0) 28 7122 3110

## DUNGANNON

32 Farlough Road  
Dungannon, Co. Tyrone  
BT71 4DT, Irlande du Nord

Tél. : +44 (0) 28 87 718 500

---

Cachet du concessionnaire :

## NEWTON

22 Whittier Street  
Newton, New Hampshire  
États-Unis, 03858

Tél. : +1 (603) 382 0556

---

Juillet 2021. Le contenu de ce document est fourni à titre informatif uniquement et il est sujet à modification sans préavis. Terex Ecotec décline toute responsabilité en cas de dommages résultant d'erreurs et d'omissions contenues dans ce document ou d'une utilisation quelconque des informations qu'il contient. Du fait de notre politique de développement continu des produits, nous nous réservons le droit de modifier les spécifications sans préavis. Toutes les données de performance de produit mentionnées dans cette brochure sont fournies à titre indicatif uniquement. Ces informations ne constituent pas une garantie expresse ou implicite, mais donnent des exemples à titre indicatif. Ces résultats varient en fonction des réglages du produit, des supports et dimensions de crible, de la source d'alimentation et des types de matériaux à traiter. Les photos sont présentées à des fins d'illustration uniquement. Tout ou partie des machines figurant sur les illustrations peuvent être équipées d'accessoires en option. Les produits et services mentionnés peuvent être des marques commerciales, des marques de service ou des appellations commerciales de Terex Corporation et/ou de ses filiales aux États-Unis et dans d'autres pays. Tous droits réservés. Terex est une marque commerciale déposée de Terex Corporation aux États-Unis et dans de nombreux autres pays. © 2021 Terex Corporation.